

# Johannes der Täufer

KINDER-MINI-MUSICAL

Text: Gertrud Schmalenbach

Musik: Dirk Schmalenbach

© 2001 Gerth Medien Musikverlag, Asslar

## 1. SZENE

### BILD 1

ZU HAUSE BEI ELISABETH UND ZACHARIAS

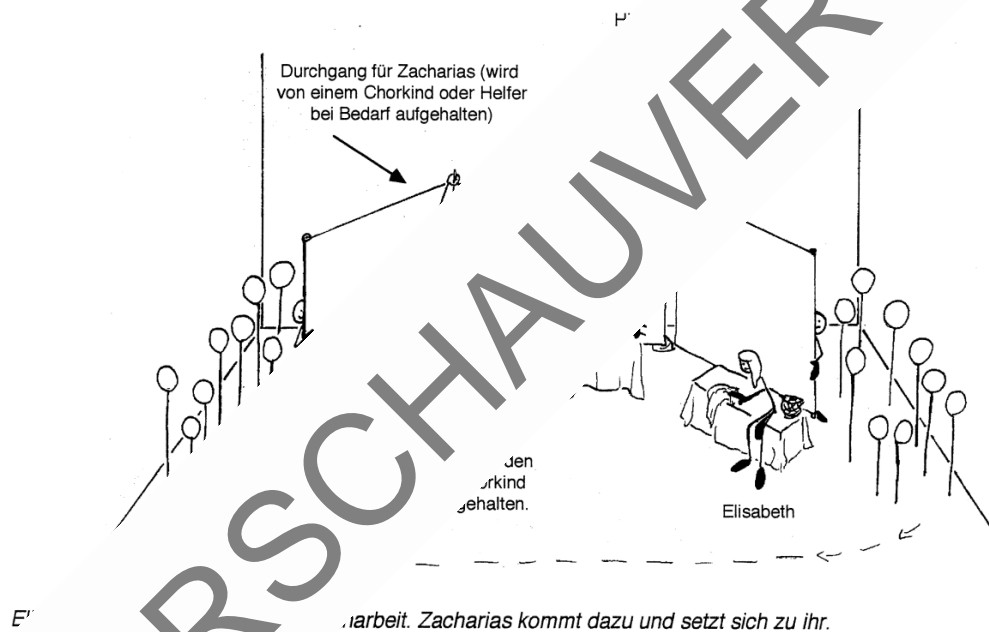

ZACHARIAS  
...mit dir? Bist du traurig?

ELISABETH  
...oh, weißt du, als ich heute vom Markt nach Hause ging, habe ich Esther besucht. Sie - sie hatte ihre Enkelkinder bei sich und sie waren alle so fröhlich. Da wurde es mir wieder richtig schwer ums Herz...

ZACHARIAS  
Ich verstehe! Und jetzt kannst du wieder an nichts anderes denken als daran, dass uns keine Kinder geschenkt wurden.

ELISABETH  
Ja, Zacharias, und das Schlimmste ist dieses „Warum?“. Was haben wir Unrechtes getan, dass uns der Herr unsere Gebete nicht erhört hat?

ZACHARIAS  
Nichts, meine Liebe, nichts! Aber das haben wir doch schon so oft besprochen...

*Während des folgenden Liedes steht Zacharias bei seiner Strophe auf und geht umher. Dann bleibt er vorne mittig stehen. Bei der 4. Strophe geht Elisabeth zu ihm.*

# Johannes der Täufer

KINDER-MINI-MUSICAL

## 1. Zweifel

Text: Gertrud Schmalenbach

Musik: Dirk Schmalenbach

© 2001 Gerth Medien Musikverlag, Asslar

## 2. SZENE

Während der Szene können beide zwischendurch „geschäftig“ umhergehen. Zacharias gepackt werden (Decke, Schriftrollen, Brot).

Lebensekorb für

ZACHARIAS

Komm, sei wieder fröhlich, damit ich mir nicht auch noch um dich

ELISABETH

Du machst dir Sorgen? Ist etwas geschehen?

ZACHARIAS

Es ist - nun, unserem Volk geht es nicht gut, es wird immer schwieriger und so sehe ich, dass wir verloren hat.

Leben mit der römischen Besatzung  
Kämpfung auf den versprochenen Messias

ELISABETH

Du meinst, man erwartet ihn nicht

ZACHARIAS

So kann man es nicht sein  
daran! Es herrscht schon  
einige Priester führen

schmerzlicher als einen Befreier, aber sie glauben nicht mehr  
an diesen Menschen und - ja - eine gewisse Gottlosigkeit. Sogar

ELISABETH

Wie froh bist  
ein so

weil Zacharias, ein so aufrichtiger und ehrlicher Priester Gottes bist. Und  
lass mich für eine Zeit lang verlassen um deinen Tempeldienst zu tun...

ZACHARIAS

...!

...ne dich!

LEBENSEKORB (Nachspiel von „Zweifel“)

Sie verabschieden sich. Zacharias geht von der Bühne durchs Publikum nach hinten und wartet auf seinen nächsten Auftritt. Der Chor hat sich bereits vor der Bühne postiert und verdeckt so den Umbau. Elisabeth und die Umbauhelfer decken die Hocker ab und stellen sie um. Die Requisiten liegen von Anfang an hinter den Hockern bereit. Die Säulen werden nach vorne geschoben.

Der Chor murmelt vor dem „Tempel“. Zacharias kommt nach vorne, der Chor teilt sich. Zacharias geht langsam in den „Tempel“ zum Altar.

# Johannes der Täufer

KINDER-MINI-MUSICAL

## 3. SZENE

### BILD 2 DER TEMPEL

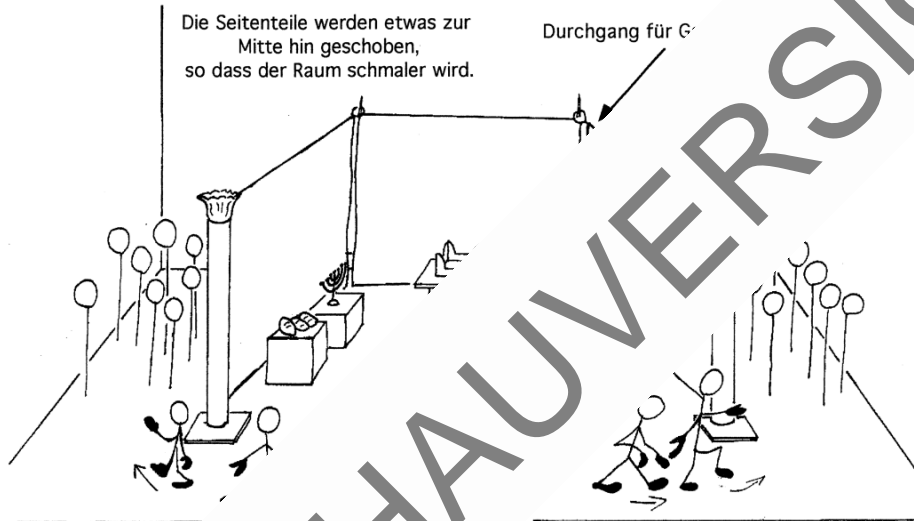

SPRECHER(IN)  
Da! Der Priester - er

SPRECHER(IN)  
Es ist Zachar

Jetzt er  
der  
r

zündet ihn an (gespielt oder echt). Das Volk (Chor) geht etwas zurück. Nach  
an!" verharrt das Volk in betender Stellung. Zeitgleich kommt der Engel von

ach  
ach  
ien Musikverlag, Asslar

## SZENE

In seinem Spruch geht der Engel nach hinten weg. Zacharias spielt Erschütterung und geht vielleicht in die Knie.  
Das Volk wird unruhig, kommt wieder etwas weiter nach vorne. Zacharias „wankt“ aus dem Tempel und spielt dem  
Text entsprechend.

SPRECHER(IN)  
Warum dauert das heute so lange...?

SPRECHER(IN)  
Da - da kommt Zacharias!

SPRECHER(IN)  
Segne uns!

SPRECHER(IN)  
Ja, gib uns deinen Segen!

SPRECHER(IN)  
Aber was macht er denn da? Er fuchtel mit den Armen!

SPRECHER(IN)  
Es sieht aus, als würde er uns fortschicken!